



# TANK 400 AT35

Брутальный  
характер  
без границ



TANK 400 AT35 – это автомобиль, в котором собран весь опыт Arctic Trucks. Это не просто модификация, а новый инструмент для тех, кто выбирает маршруты там, где другие останавливаются.

TANK 400 AT35 – это про стиль, брутальность и свободу движения. Про то, что автомобиль не должен подстраиваться под условия – он должен доминировать над ними.



Автомобили  
в наличии на сайте  
[arctictrucks.ru](http://arctictrucks.ru)

## Состав комплектации

### Кузов

- Изменение геометрии кузова в передней и задней части автомобиля
- Изменение геометрии штатных порогов
- Модифицированные передние кронштейны крепления кузова к раме
- Трехслойная антикоррозийная защита модифицированных элементов кузова
- Фирменные расширители Arctic Trucks передних и задних колесных арок, окрашенных в цвет кузова
- Фирменные передние и задние подкрылки Arctic Trucks
- Фирменные брызговики Arctic Trucks передних и задних колес
- Фирменные эмблемы Arctic Trucks
- Фирменное брендрование автомобиля логотипами Arctic Trucks

### Шасси

- 10J X 17 колесные диски Arctic Trucks из алюминиевого сплава
- 35 X 12,5 пневматические шины с дорожным протектором
- Комплект передней подвески с лифтом 2 дюйма
- Комплект задней подвески с лифтом 2 дюйма и регулируемой тягой Панара

### Документация

- Свидетельство о соответствии транспортного средства с внесенными в его конструкцию требованиям безопасности (СКТС)

📍 г. Москва, Можайское шоссе, вл 165 Б

📍 г. Красноярск, пр-т Котельникова 11в, стр. 1

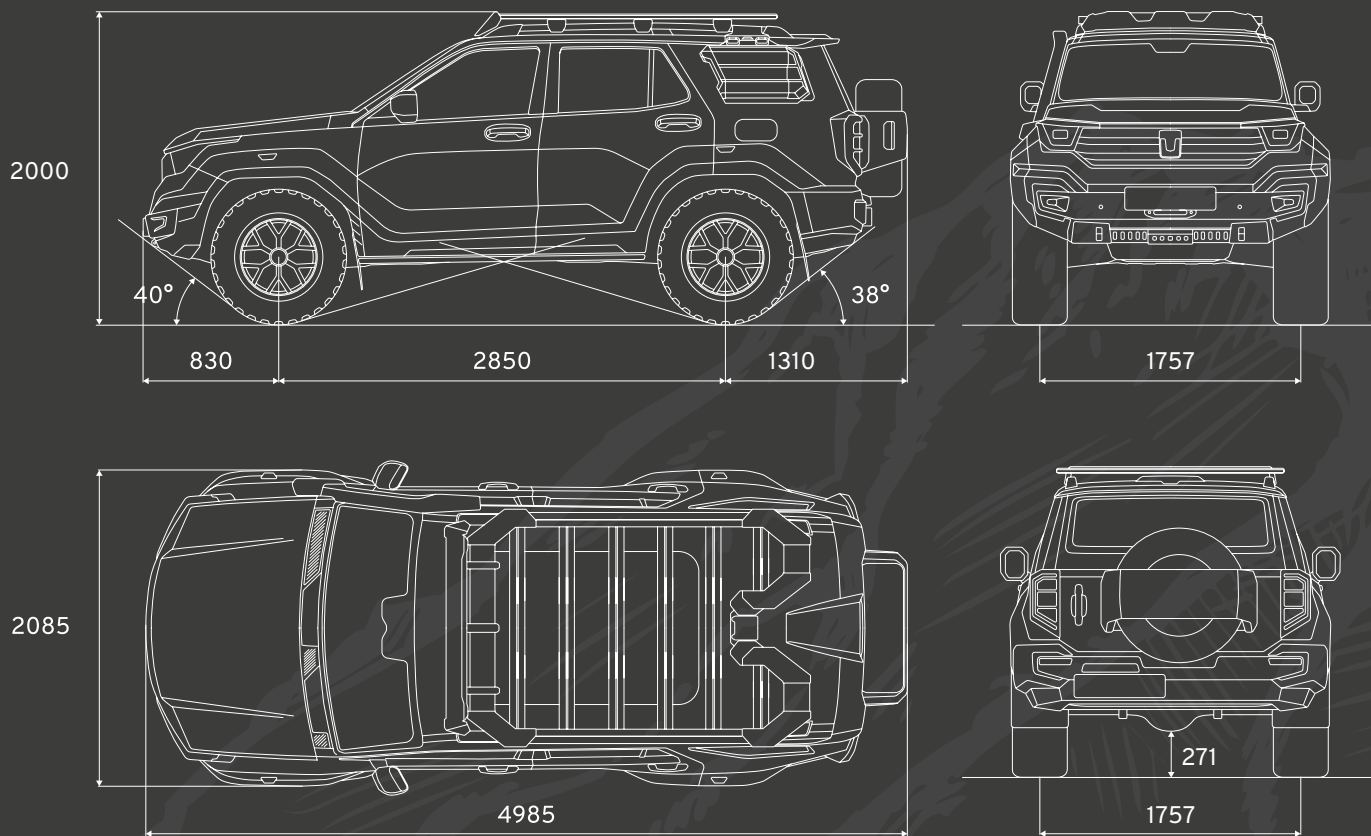

Модель		Tank 400	Tank 400 Arctic Trucks AT35
Двигатель		E20NA бензин 1998 см <sup>3</sup> 245 (180) л.с. (кВт)	
Тип трансмиссии		АКПП 9 ст.	
Размер шин		265/65 R18	315/70 R17
Размер колесных дисков		R18	R17
Габариты	длина, мм	4 985	
	ширина, мм	1 960	2 085
	высота, мм	1 905	2 000
Колесная база, мм		2 850	
Колея передних колес, мм		1 635	1 757
Колея задних колес, мм		1 635	1 757
Свес	передний, мм	942	
	задний, мм	1 092	
Дорожный просвет, мм		235	271
Угол въезда, град.		33	40
Угол съезда, град.		31	38
Снаряженная масса, кг		2 435	2 528
Полная масса авто, кг		2 910	

\* Данная информация носит информационный характер и может быть изменена в зависимости от модификации, комплектации автомобиля, а так же установленного дополнительного оборудования.